

Министерство образования и науки Челябинской области  
Комитет по образованию города Челябинска  
Муниципальное бюджетное общеобразовательное учреждение  
«Специальная (коррекционная) общеобразовательная школа  
для обучающихся с ограниченными возможностями здоровья  
(нарушение интеллекта) № 60 г. Челябинска»

# **Формирование жизненных компетенций у обучающихся с умственной отсталостью средствами адаптированных дополнительных общеразвивающих программ**

*Сборник адаптированных  
дополнительных общеразвивающих программ*

Челябинск  
Библиотека А. Миллера  
2020

УДК 376  
ББК 74.55  
Ф79

## Содержание

Печатается по решению Ученого совета ГБУ ДПО ЧИППКРО

### Составители:

А. В. Ильина, И. М. Чернова, Р. Ф. Анискина,  
О. С. Герасимова, Н. И. Ноздрина.

Ф79 **Формирование жизненных компетенций у обучающихся с умственной отсталостью средствами адаптированных дополнительных общеразвивающих программ** : сборник адаптированных дополнительных общеразвивающих программ / сост. А. В. Ильина, И. М. Чернова, Р. Ф. Анискина [и др.] / общ. ред. А. В. Ильиной. — Челябинск : Библиотека А. Миллера, 2020. — 57 с.

В сборнике представлены адаптированные дополнительные общеразвивающие программы, содержание которых позволяет формировать жизненные компетенции у учащихся с умственной отсталостью. Материалы разработаны педагогическими работниками МБОУ «С(К)ОШ № 60 г. Челябинска» - ресурсного центра по вопросам инклюзивного образования обучающихся с ограниченными возможностями здоровья. Материалы сборника могут быть использованы в рамках реализации дополнительных профессиональных программ по вопросам обеспечения функционирования системы общего образования, внедрения в образовательную деятельность современных образовательных технологий, способствующих совершенствованию личностных результатов освоения обучающимися с умственной отсталостью образовательных программ.

УДК 376  
ББК 74.55

### Рецензенты:

**Иванова Е. Ю.**, заместитель директора по УВК ГБОУ ОЦДиК, кандидат педагогических наук;  
**Цыренова М. Г.**, директор ИНО ФГБОУ ВО «Бурятский государственный университет имени Д. Банзарова», кандидат педагогических наук, доцент.

ISBN 978-5-93162-000-0

© Коллектив авторов, 2020

<i>Чернова И. М.</i>	
<b>Введение</b> .....	5
<i>Анискина Р. Ф.</i>	8
<b>За кадром: адаптированная дополнительная общеразвивающая программа социально-педагогической направленности</b> .....	8
<i>Герасимова О. С.</i>	22
<b>Сластёна: адаптированная дополнительная общеразвивающая программа социально-педагогической направленности</b> .....	22
<i>Ноздрина Н. И.</i>	
<b>Юный журналист: адаптированная дополнительная общеразвивающая программа социально-педагогической направленности</b> .....	42

## Введение

Для воспитания умственно отсталого ребенка важно знать, как он развивается, важна не сама по себе недостаточность, не сама по себе неполноценность, дефект, изъян, но реакция, возникающая в личности ребенка в процессе развития в ответ на трудность, с которой он сталкивается и которая вытекает из этой недостаточности. Ребенок с интеллектуальной недостаточностью не состоит из одних дыр и дефектов, его организм как целое перестраивается. Личность как целое выравнивается, компенсируется процессами развития ребенка. Фондом компенсации в огромной мере является социально-коллективная жизнь ребенка, коллективность его поведения, в которых он находит материал для построения внутренних функций, возникающих в процессе компенсаторного развития.

Наиболее характерные волевые процессы, процессы подчинения развиваются у ребенка в коллективе, этому способствуют и игровые технологии. Коллективное поведение ребенка не только активизирует и тренирует собственные психологические функции, но является источником возникновения совершенно новой формы поведения. Коллектив является источником развития этих функций, и, в частности, у умственно отсталого ребенка.

В достижении или возникновении какого-нибудь новообразования огромное влияние имеет аффект, побуждающий ребенка на преодоление трудностей. Если эти трудности не размагничивают ребенка, не заставляют бежать от них, а активизируют его, они приводят к обходному пути развития, здесь работает «зона ближайшего развития».

Самое значительное — творческий характер развития умственно отсталого ребенка. То, что нормальному ребенку дается почти «даром», для умственно отсталого ребенка представляет трудность и является делом, требующим преодоления препятствий. Достижение имеющихся результатов, носит творческий характер (Л. С. Выготский).

Олигофрения — группа не однородная. Основная задача педагогов, определить структуру дефекта, в чем и заключаются главные трудности индивидуального подхода и дифференциации умственной отсталости.

Особую роль в развитии умственно отсталого ребенка, играет среда, то окружение, которое находится рядом с ним.

Мы сами иногда ограничивали умственного ребенка в развитии, видя только дефекты, поэтому задача школы не приспособливаться к дефекту, а уметь преодолевать его, показать ребенку связи между основными жизненными явлениями, выработать у него сознательное отношение к своей будущей жизни.

Таким образом, одним из путей решения данной задачи в МБОУ «С(К)ОШ № 60 г. Челябинска», является реализация адаптированных дополнительных общеразвивающих программ, которые строятся на творческом и продуктивном характере взаимодействия педагога и ребенка.

Представленные в сборнике программы разработаны в рамках инновационной деятельности муниципальной опорной площадки по теме «Формирование жизненных компетенций у обучающихся с умственной отсталостью посредством обновления программно-методических средств их профессионально-трудовой подготовки и профессиональной ориентации»<sup>1</sup>.

Уникальность данных программ в том, что они носят выраженный деятельностный характер, создают возможность активного практического погружения в сферу соответствующей предметной деятельности на уровне первичного знакомства с ней, проектируется интерактивная развивающая тематическая

среда для реализации ознакомительной программы, а также применение соответствующих методик, игровых технологий. Используется групповая форма работы с ярко выраженным индивидуальным и дифференцированным подходах. В группы дети набираются разного возраста, что дает возможность, старшим помогать детям младшего возраста.

Исходя из вышеизложенного, это позволит развивать у учащихся мотивацию к познанию и творчеству. Расширять возможности для удовлетворения потребностей учащихся с интеллектуальной недостаточностью разнообразные потребности, и их успешной социализации в жизни.

В заключение отметим, что содержание издания может быть использовано научно-педагогическими работниками образовательных организаций высшего и дополнительного профессионального образования при разработке дополнительных профессиональных программ, ориентированных на развитие профессионального мастерства руководителей и педагогических работников образовательных организаций.

**Чернова И. М.,**

*директор МБОУ «С(К)ОШ № 60 г. Челябинска*

<sup>1</sup> При подготовке материалов разработчики опирались на комплекс действующих нормативных актов, документов концептуального и методического характера: Федеральный закон Российской Федерации № 273-ФЗ от 29 декабря 2012г. «Об образовании в Российской Федерации»; приказ Минпросвещения России № 196 от 09.11.2018 «Об утверждении Порядка организации и осуществления образовательной деятельности по дополнительным общеобразовательным программам»; Федеральные проекты, действующие в рамках нацпроекта «Образование»: «Цифровая образовательная среда», «Успех каждого ребенка», «Социальная активность»; Методические рекомендации по проектированию дополнительных общеразвивающих программ (включая разноуровневые программы) / Приложение к письму Министерства образования и науки Российской Федерации № 09-3242 от 18 ноября 2015 г.; Стратегия развития воспитания в Российской Федерации на период до 2025 года (утверждена распоряжением Правительства Российской Федерации от 29 мая 2015 года №996-р); Концепция развития дополнительного образования (утверждена Распоряжением Правительства Российской Федерации от 04.09.2014 года №1726-р); СанПиН 2.4.4.3172-14 «Санитарно-эпидемиологические требования к устройству, содержанию и организации режима работы образовательных организаций дополнительного образования детей» (утверждены постановлением Главного государственного санитарного врача Российской Федерации № 41 от 4 июля 2014 г.).

## **За кадром<sup>1</sup>: адаптированная дополнительная общеразвивающая программа социально- педагогической направленности**

### **1. Целевой раздел**

#### **1. 1. Пояснительная записка**

Фотография и видеоролики прочно вошли в нашу повседневную жизнь, для кого-то это стало профессией, для других это возможность заполнить семейный альбом снимками памятных событий, для третьих — увлечение, способ самовыражения и самоутверждения. Обычно снимки начинающих фотографов не обладают той выразительностью, которая имела бы художественную ценность.

Данные занятия позволяют не только учиться правильно фотографировать, редактировать, записывать на носители и упорядочивать фотографии в архиве, но и создавать мини-видеофильмы о своём классе, семье, друзьях и т. д., а также развивают у учащихся логическое мышление, внимание, память, фантазию и творческие способности, которые наверняка помогут учащимся в жизни и при выборе будущей профессии.

*Направленность* адаптированной дополнительной общеразвивающей программы (далее — программа): социально-педагогическая. Прежде всего она направлена на воспитание чувства ответственности за результаты своего труда; формирования установки на позитивную социальную деятельность в информационном обществе, на недопустимости действий нарушающих правовые, этические нормы работы с информацией; стремления к самоутверждению; воспитание потребности и умения работать в коллективе при решении сложных задач; формированию жизненных компетенций, что в дальнейшем

<sup>1</sup> При разработке материала использована следующая литература: *Виноградова А. Д.* Практикум по психологии умственно отсталого ребенка. М. : Просвещение, 1985; *Соловьева Л. В.* Компьютерные технологии для учителя. — СПб. : БХВ-Петербург, 2003; *Залогова Л. А.* Компьютерная графика. Элективный курс : учеб. пособие. М. : БИНОМ. Лаборатория знаний, 2009; *Залогова Л. А.* Компьютерная графика. Элективный курс : практикум. М. : БИНОМ. Лаборатория знаний, 2006; *Дуванов А. А.* Азы информатики. Рисуем на компьютере. Санкт-Петербург : БХВ-Петербург, 2005; *Рубинштейн С. Я.* Психология умственно отсталого школьника. М., 1999; *Тимофеев Г. С., Тимофеева Е. В.* Графический дизайн. Ростов н/Д : Феникс, 2002 («Учебный курс»).

позволит успешно интегрироваться в современное общество.

*Новизна* программы состоит в том, что учащиеся с умственной отсталостью оказывают помощь в создании школьной газеты, мультипликационных фильмов, а также видеороликов о школе, видеофильмов, создании цифровых фотоальбомов, цифровых фотогалерей, всевозможных фотомонтажей, компьютерных версток буклетов и другой книжной продукции для школы.

*Актуальность* программы в том, что в настоящее время наблюдается все большее увеличение влияния медиатехнологий на человека. Особенно это сильно действует на ребенка. Мощный поток новой информации, рекламы, применение компьютерных технологий на телевидении, распространение игровых приставок, электронных игрушек и компьютеров оказывают большое внимание на воспитание ребенка и его восприятие окружающего мира. Мозг ребенка, настроенный на получение знаний в форме развлекательных программ по телевидению, гораздо легче воспримет предложенную на уроке и внеурочном занятии информацию с помощью медиасредств. На сегодняшний день ясно одно — школа не может не учитывать, что дети, переступающие порог учебного заведения, уже знакомы на практике, не систематически, с современными технологиями передачи и обработки информации, а в будущем должны стать гражданами информационного общества.

*Педагогическая целесообразность* программы состоит в том, что при ее реализации используются принципы: добровольности, демократичности, системности, индивидуализации и дифференциации образовательного процесса. Занятия строятся в такой форме, чтобы у учащихся закрепился устойчивый интерес и естественное желание к получению новых знаний, чтобы они почувствовали радость и удовлетворение от выполненной работы, от преодоления естественных возникающих трудностей.

Выполняя самостоятельную фотосъемку, учащиеся приобретают навыки работы с фотоаппаратом и камерой в телефоне, приобретают опыт общения. Часть занятий по фотосъемке проходит вне учебного заведения — экскурсии, выход на природу и т. д., где на практике осваиваются различные жанры фотографии, ее изобразительные средства и композиция, развивается умение самостоятельной деятельности и умение использовать полученные ранее знания, умение владеть сложной ситуацией.



Отличительная особенность таких занятий в возможности объединить несколько групп, различных по уровню подготовки. Младшие учатся на примере старших, а те в свою очередь поддерживают новичков. Итогом таких совместных съемок становится оформление фотовыставки, демонстрация, фото- и видеотчет в школьных выпусках новостей, обсуждение, конкурс фоторабот, что стимулирует учащихся на дальнейшую творческую деятельность.

*Адресат программы.* Данная программа предназначена для учащихся с легкой умственной отсталостью. По данной программе занимаются учащиеся 7—8 классов (12—15 лет), желающие научиться самостоятельно, пользоваться современной цифровой видео- фототехникой.

*Срок реализации* программы составляет 1 год.

*Трудоемкость* программы составляет 36 часов.

*Психолого-педагогическая характеристика обучающихся с легкой умственной отсталостью (интеллектуальными нарушениями)*

Умственная отсталость — это стойкое, выраженное недоразвитие познавательной деятельности вследствие диффузного (разлитого) органического поражения центральной нервной системы (ЦНС).

Развитие ребенка с легкой умственной отсталостью (интеллектуальными нарушениями), характеризуется замедленностью, наличием отклонений от нормального развития, но тем не менее представляет собой поступательный процесс, приносящий качественные изменения в познавательную деятельность детей и их личностную сферу, что дает основания для оптимистического прогноза.

В структуре психики такого ребенка в первую очередь отмечается недоразвитие познавательных интересов и снижение познавательной активности, что обусловлено замедленностью темпа психических процессов, их слабой подвижностью и переключаемостью. При умственной отсталости страдают не только высшие психические функции, но и эмоции, воля, поведение, в некоторых случаях физическое развитие, хотя наиболее нарушенным является мышление, и прежде всего, способность к отвлечению и обобщению. Согласно теории российской дефектологии, своевременная педагогическая коррекция, учитывая особенности каждого ребенка с ОВЗ, «запускает» компенсаторные процессы, обеспечивающие реализацию их потенциальных возможностей:

- нарушение эмоциональной сферы (эмоции сохранены, но поверхностны; отсутствует или очень слабо выражен интерес и побуждение к познавательной деятельности; затруднено воспитание высших психических чувств: нравственных и эстетических);
- нарушение волевой сферы (учащиеся не уверены в намерениях и побуждениях, легко поддаются внушению);
- затруднение формирования социально зрелых отношений со сверстниками и взрослыми (примитивность интересов, потребностей и мотивов);
- межличностные отношения специфичны: высокая конфликтность сопровождается неадекватными поведенческими реакциями; слабая мотивированность на установление межличностных контактов и пр. Под воздействием коррекционно-воспитательной работы гиперактивность и агрессивность у некоторых детей исправляется.
- трудности в деятельности (недоразвитие мотивационной сферы, недостаточность инициативы).

Вместе с тем при проведении длительной, систематической и специально организованной работы, направленной на обучение этой группы школьников целенаправленно, планированию и контролю, им оказываются доступны разные виды деятельности: изобразительная и конструктивная деятельность, игра, в том числе дидактическая, ручной труд, а в старшем школьном возрасте и некоторые виды профильного труда.

Таким образом, коррекционно-педагогическая поддержка развивает познавательную сферу и деятельность, согласно возрастным возможностям и способностям обучающегося. Система дополнительного образования, созданная в школе, опирается на сохраненные стороны психики учащегося, играет решающую роль в создании условий для его обучения и воспитания, обеспечивают его «врастание» в культуру (по Л. С. Выготскому), способствует социализации.

*Цель программы:* пробное погружение в предметную сферу и создание активной мотивирующей образовательной среды для формирования познавательного интереса учащегося и обеспечения им овладения элементарной компонентной грамотностью, что в дальнейшем позволит сделать ему осознанный выбор в направлении своего дополнительного образования.

*Образовательные задачи:* познакомить учащихся с:

- основными правилами фото- и видеосъемки;
- правилами подбора сюжетов к теме;
- графическим редактором Microsoft Office Word;

- программой для просмотров слайд-шоу Microsoft Office Power Point;
- графическими и видеоредакторами;
- формированием архива;
- работой в глобальной сети Интернет;
- работой по поддержке школьного сайта.

*Коррекционно-развивающие задачи:* развивать у учащихся:

- пользовательский навык работы на компьютере;
- логическое мышление, внимание, память, фантазию, творческие способности;
- способность соотносить звуковое сопровождение и видеоматериал.

*Воспитательные задачи:*

- воспитывать чувство ответственности за результаты своего труда;
- формировать установки на позитивную социальную деятельность в информационном обществе, на недопустимости действий, нарушающих правовые, этические нормы работы с информацией;
- воспитывать стремление к самоутверждению через освоение компьютера и созидательную деятельность с его помощью;
- воспитывать потребность и умение работать в коллективе при решении сложных задач.

## **1.2. Планируемые результаты освоения программы учащимися с умственной отсталостью**

В результате освоения практической части курса учащиеся будут знать:

- о возникновении, истории и развитии фотографии, о роли и месте фотографии в современной жизни, получить основные навыки оценивания фотоснимка;
- особенности сбора и проверки информации;
- технологию интервьюирования;
- особенности работы с диктофоном;
- технологию фото- и видеосъемки;
- как правильно пользоваться видеокамерой;
- какие компьютерные программы лучше использовать при обработке видео;
- как озвучить видеофильм;
- какие бывают форматы видео и звука.

Учащиеся будут уметь:

- искать, находить, запрашивать, проверять и преобразовывать информацию;
- расшифровывать и редактировать аудиоматериалы с диктофона;
- пользоваться компьютером, создавать, редактировать, сохранять текстовые документы, обрабатывать фотоизображения, создавать презентации;
- правильно обращаться с фотоаппаратурой различных типов и основными приспособлениями для фотосъемки;
- правильно обращаться с видеоаппаратурой;
- вести телевизионную рубрику (новости в школе);
- проводить интервью;
- тактично общаться с людьми, не переступая этических норм;
- соотносить свои обязанности и личные творческие задачи с творческими задачами, стоящими перед коллективом в целом;
- работать в команде.

## **1.3. Система оценки достижения учащимися с умственной отсталостью планируемых результатов освоения программы**

Формы контроля и оценочные материалы служат для определения результативности освоения программы учащимися. Текущий контроль успеваемости проводится по окончании изучения каждой темы. Промежуточная аттестация проходит в конце учебного года как среднее арифметическое результатов текущего контроля успеваемости.

Формы текущего контроля успеваемости:

- выполнение творческого задания;
- тестирование;
- опрос;
- выполнение практической работы;
- конкурс, выставки.

В целях определения сформированности планируемых результатов освоения учащимися программы проводится мониторинг, представленный в таблице 1.

Оценочные материалы представлены в приложении к программе.

**Мониторинг сформированности планируемых результатов у учащихся в ходе освоения ими адаптированной дополнительной общеразвивающей программы «За кадром»**

№	Фамилия, имя учащегося	Практические умения работы по показу, по словесной инструкции <sup>1</sup>			Практические умения работы с цифровыми устройствами <sup>2</sup>			Сформированность навыков самостоятельной работы <sup>3</sup>			Работа в команде			Оценивание своей работы с указанием достоинств и недостатков				
		в <sup>4</sup>	сп	н	в	сп	н	в	сп	н	в	сп	н					

<sup>1</sup> Практические умения работы по показу, по словесной инструкции включают в себя: знания по истории и развитию фотографии; умения брать интервью; умения озвучивать видеофильмы; умения тактично общаться с людьми, вступать в диалог.

<sup>2</sup> Практические умения работы с цифровыми устройствами включают в себя: умение работать с диктофоном; умение пользоваться фото- видеоаппаратурой; умения пользоваться компьютером (создавать, редактировать, сохранять текстовые документы, обрабатывать фотоизображения, создавать презентации).

<sup>3</sup> Сформированность навыков самостоятельной работы включает в себя: умения собирать и проверять информацию; умения оценивать фотоснимки.

<sup>4</sup> Здесь и далее указаны уровни освоения программы: высокий (в), средний (сп), низкий (н).

При высоком уровне освоения программы обучающийся демонстрирует высокую заинтересованность в учебной, познавательной и творческой деятельности. Правильно обращается с инструментами, умеет следовать устным инструкциям и работать в коллективе. Самостоятельно выполняет работу задания.

При среднем уровне освоения программы обучающийся демонстрирует достаточную заинтересованность в учебной, познавательной и творческой деятельности. Выполняет работу с незначительной помощью педагога

При низком уровне освоения программы обучающийся не заинтересован в учебной, познавательной и творческой деятельности. Слабо владеет материалом программы, не может принимать участие в коллективной работе. Не может выполнить работу самостоятельно и с помощью педагога.

## 2. Содержательный раздел

### 2.1. Содержание программы

Содержание изучаемого курса включает в себя знакомство с группой, с планом и графиком работы занятий. Проводится полный инструктаж по технике безопасности при работе на компьютерах и с фото- видеоаппаратурой.

Все занятия делятся на два больших раздела: работа с фотографией и работа с видеоредакторами. В течение учебного года происходит тесная взаимосвязь этих двух направлений и систематическое возвращение к каждому из них. Поэтому в учебном плане обозначены основные разделы:

- Форматы и стили изображений. Кадрирование снимков.
- Технология видеомонтажа. Учащиеся знакомятся с правилами ведения съемки, с принципом работы видеокамеры, с теоретическими основами видеомонтажа.
- Спецэффекты. У детей совершенствуется процесс создания фильма через обучение создавать переходы и спецэффекты.
- Сохранение и экспорт видеофайлов. Знакомство с форматом видеофильмов. Запись и вывод готового фильма.

**Раздел 1. Вводное занятие (1 час).** Беседа. Знакомство обучающихся с особенностями творческого объединения, расписанием занятий. Требования к поведению учащихся во время занятия. Соблюдение правил по технике безопасности. Беседа о гаджетах (компьютер, планшет, телефон) и их роли в нашей жизни. Роль объединения «За кадром» в школе.

**Раздел 2. Фотосъемка. (10 часов).** Понятие о фотографии. История фотографии. Семейный архив. Фотография как увлечение и способ сохранить память о моментах. Экскурсии в разное время года в парк. Передача на фотографии времен года, в том числе на черно-белом фото. Жанры фотографии (портрет, репортаж, натюрморт, пейзаж).

**Раздел 3. Цифровые фото- и видеоносители (2 часа).** Современные носители информации. Камера в телефоне. Память. Флешки и жесткие диски как хранители информации. Программы архивации. Приложения и программы для обработки фото, создания видеороликов. Пересылка фото в мессенджерах и формирование ссылок в Облаке для сохранения качества.

**Раздел 4. Работа с фотографией до и после снимка (3 часа).** Ракурс. Создание фотоотчета с одной точки, но разного ракурса.



Создание коллажей. Кадрирование. Портрет. Цвет и свет. Использование фото- и видеоматериала в проекте.

**Раздел 5. Видеосъемка (10 часов).** Знакомство с камерой. История кино (кратко). Смысл съемки (продумывание итога заранее). Съемка с ограничениями по времени. Общий план и детализация. Автор в кадре и за кадром. Задания по передаче настроения в «сыром» видеоматериале. Видеосъемка — начало работы над проектом.

**Раздел 6. Проект фильма о школе (10 часов).** Что такое сценарий? Работа над фильмом (обсуждение в команде, прописывание сценария, распределение ролей, обязанностей). Подготовка инструментов для реализации проекта: микрофон, диктофон, камера или телефон с камерой, распечатка готового сценария. Фильм снимается на протяжении четверти (или дольше — в зависимости от задачи: к Новому году, к окончанию учебы и т. д.). Участники видеогруппы могут меняться местами и пробовать себя в роли корреспондента, оператора. С помощью учителя учащиеся выбирают героев интервью, заранее готовят их к работе на камеру. После сбора информации, материала начинается работа в студии вместе с учителем (обработка, монтаж, сведение материала, запись аудиодорожки, подбор музыки). Итогом раздела становится презентация на общешкольном мероприятии готового фильма.

### 3. Организационный раздел

#### 3. 1. Учебный план

№	Разделы	Количество часов			Формы аттестации/контроля
		Всего	Теория	Практика	
1	Вводное занятие. Техника безопасности	1	0,5	0,5	
2	Фотосъемка. Понятие о фотографии. История. Семейный архив. Фотография как увлечение и способ сохранить память о моментах.	10	4	6	Творческое задание Практическая работа

Окончание табл.

№	Разделы	Количество часов			Формы аттестации/контроля
		Всего	Теория	Практика	
3	Цифровые фото- и видеосистемы. Память. Устройства. Программы архивации. Приложения и программы для обработки фото, создания видеороликов.	2	1	1	
4	Ракурс. Создание коллажей. Кадрирование. Цвет и свет. Использование фото- и видеоматериала в проекте.	3	1	2	Тест
5	Видеосъемка. Видеозапись. Программы монтажа.	10	4	6	Опрос
6	Проект видеofilmа о школе. Сценарий. Съемка. Монтаж.	10	2	8	Практическое задание Творческое задание
<b>Итого:</b>		<b>36</b>	<b>12,5</b>	<b>23,5</b>	<b>X</b>

#### 3. 2. Система специальных условий реализации программы

##### 3.2.1. Материально-техническое обеспечение

Продуктивность работы во многом зависит от качества материально-технического оснащения процесса. Программа реализуется с применением технических средств обучения, таких как:

- ноутбук с подключением к сети Internet — 3 шт. (операционная система Windows 7 (64-битная); процессор с тактовой частотой 2400 MHz; ОЗУ 4 Гб; видеокарта с видеопамятью объемом 1 Гб;
- программы для обработки фотографий и видео на компьютере и телефоне: Windows Movie Maker, InShot, Quik Go Pro; Filmoga.
- мультимедийный проектор с экраном;
- телевизор;
- фотопринтер;
- сканер;
- фотобумага;

- мобильный телефон (Android);
- видеокамера — 1 шт.;
- диктофон — 1 шт.;
- микрофон репортажный — 1 шт.;
- микрофон-петличка — 2 шт.

### 3.2.1. Программно-методические условия

При реализации программы в учебном процессе используются методические пособия, дидактические материалы, журналы и книги, материалы на электронных носителях. Занятия построены на принципах обучения:

- развивающего и воспитывающего характера;
- доступности;
- наглядности;
- целенаправленности;
- индивидуальности;
- результативности.

В работе используются методы обучения:

- словесный (беседа, рассказ, лекция, сообщение);
- наглядный практический (использование мультимедийных устройств, личный показ педагога, подборки фотопечаток, книги, журналы, альбомы и т. д.);
- объяснительно-иллюстративный;
- поисковый;
- игровой;
- дискуссионный.

Методы воспитания: убеждение, поощрение, стимулирование, мотивация и др.

Основной формой работы с детьми является групповое занятие. Продолжительность занятия 40 минут. Учитываются индивидуально-психологические особенности учащихся.

Наполняемость групп: до 15 человек. Настоящая программа рассчитана на 36 часов (1 час в неделю).

Формы организации учебного занятия: беседа, вернисаж, выставка, встреча с интересными людьми, игра, конкурс, экскурсии, практические занятия и т. д.

Дидактические материалы: раздаточные материалы, инструкционные, дифференцированные задания, упражнения, образцы и т. д.

### Алгоритм учебного занятия:

Учебное занятие является, хотя и ограниченным по времени, процессом, представляя собой модель деятельности педагога и детского коллектива. Поэтому учебное занятие правомерно рассматривать в логике организации деятельности, выделяя цель, содержание, способы, результаты деятельности, а также этапы их достижения. В целом учебное занятие любого типа как модель можно представить в виде последовательности следующих этапов:

- организационного,
- проверочного,
- подготовительного,
- основного,
- контрольного,
- рефлексивного (самоанализ),
- итогового,
- информационного.

Каждый этап отличается от другого сменой видов деятельности, содержанием и конкретной задачей.

### 3.2.3. Информационные ресурсы и сайты-помощники

[www.metod-kopilka.ru](http://www.metod-kopilka.ru) — Методическая копилка учителя информатики

<http://www.klyaksa.net/> — Информатика и ИКТ в школе. Компьютер на уроках.

<http://ru.wikipedia.org/> — Википедия — свободная энциклопедия.

<http://www.issl.dnttm.ru> — сайт журнала «Исследовательская работа школьника».

<https://convert-video-online.com/> — онлайн-конвертер видео- и аудиофайлов.

<https://editor.pho.to/ru/edit/> — онлайн-работа с изображениями.

<https://www.fotor.com/ru/> — фоторедактор и графический дизайнер.

<https://www.youtube.com/> — видеохостинг (ролики об истории фотографии и т. д.)

## Приложение

### Примеры оценочных материалов, используемых при реализации адаптированной дополнительной общеразвивающей программы «За кадром»



**Пример задания 1.** Особенности съемки времен года. Обсуждение картинок. Экскурсия в парк. Выбор места съемки для подобного проекта.  
С помощью камеры передать смену времен года, в том числе на черно-белом фото (Раздел 2). Как выглядят деревья, как одеты люди на снимке, снег или лужи?

**Пример задания 2.** Кадрирование фото. Выбор аватарки для соцсети.  
Что такое портрет (Раздел 4)?  
Сделать аватарку для одноклассника (как падает свет).  
Сделать аватарку-селфи для своей страницы.

Допустимо:



Недопустимо:



**Пример задания 3.**

С одного места сделать 5 разных по композиции фотографий. Ноги переставлять нельзя.  
Ракурс (Раздел 4).

**Пример задания 4.** Как сделать селфи, не похожее на селфи. Понятия о штативе, автоспуске.

**Пример задания 5.** Написать на листочках по одному слову, положить в шапку (коробку), перемешать. Доставать каждому учащемуся по одной бумажке, читать, начинать фотографировать. Можно задействовать одноклассников для помощи в постановке кадра. Это упражнение на фантазию. Примеры слов: счастье, дружба, работа, обед, грусть, неразбериха и т. д.

**Пример задания 6.** Задание для праздника или поездки на любую экскурсию. Представить, что у тебя не цифровая камера с бесконечным объемом памяти, а 12-кадровая пленка. Прежде чем сделать кадр, задумайся, что именно тебе нужно, выбери ракурс. Отчет по итогам дня.



**Пример задания 7.** Самостоятельно пошагово закинуть кадры в видеоредактор для монтажа. Выстроить хронометраж отдельного кадра (Раздел 5, 6).

# Сластёна<sup>1</sup>: адаптированная дополнительная общеразвивающая программа социально-педагогической направленности

## 1. Целевой раздел

### 1. 1. Пояснительная записка

Подготовка к самостоятельной жизни — одна из основных задач процесса обучения и воспитания детей с ограниченными возможностями здоровья.

Умение вкусно готовить хорошая привычка. Умение красиво подать десерт, правила сервировки — воспитывает эстетический вкус. Навыки и умение, сформированные в детстве, закладывают установку для дальнейшей жизни. На занятиях по кондитерскому делу обучающиеся учатся искусству приготовления десертов, тортов, пирожных, творчески оформлять сладкие блюда и выпечку к праздникам.

Данная программа способствует формированию навыков к самостоятельной жизни, конкретным видам труда обучающихся с ограниченными возможностями здоровья, позволяет развивать творческие способности, самостоятельность, проявлять индивидуальность, фантазию, работать в группе, по-

<sup>1</sup> При разработке материала использована следующая литература: Выготский Л. С. Проблема умственной отсталости // Л. С. Выготский Избранные психологические исследования. М., 1956. С. 453—480; Забрамная С. Д. Психолого-педагогическая диагностика умственного развития детей. М., 1995; Исаев Д. Н. Умственная отсталость детей и подростков. СПб. : Речь, 2007. 390 с.; Лурия А. Р. Умственно-отсталый ребенок. М., 1960; Обучение детей с нарушениями интеллектуального развития: (олигофренопедагогика) : учеб. пособие для студ. высш. пед. учеб. заведений / под ред. Б. П. Пузанова. М. : Академия, 2001. 272 с.; Основы физиологии питания, санитарии и гигиены : учеб. пособие для образоват. учреждений / В. И. Ермакова. М. : Просвещение, 2012; Основы кондитерского производства : учеб. для образоват учреждений / А. И. Драгилев, Г. А. Маршалкин. М. : Лань, 2017; Психологические особенности детей и подростков с проблемами в развитии / под ред. проф. У. В. Ульенковой. СПб. : Питер, 2007. 304 с.; Рубинштейн С. Я. Психология умственно отсталого школьника : учеб. пособие для студентов пед. ин-тов по спец. № 2111 «Дефектология». 3-е изд., перераб. и доп. М. : Просвещение, 1986. 192 с.; Рогов Е. И. Настольная книга практического психолога в образовании : учеб. пособие. — М. : ВЛАДОС, 2011; Сборник рецептур мучных кондитерских и булочных изделий для предприятий общественного питания — М. : Экономика, 1986.

лучать и видеть результат своего творчества, через занятия кондитерским делом.

Адаптированная дополнительная общеразвивающая программа «Сластена» имеет социально-педагогическую направленность.

Новизна программы усматривается в том, что обучающимся представляется возможность познакомиться с профессией, связанной с кулинарией, питанием.

Отличительной особенностью является то, что она является профессиональной пробой для учащихся, в рамках профориентационной работы в школе, и то, что у них появляется возможность широкого и разнообразного применения своих знаний, которые им могут быть полезны после выпуска из школы в быденной жизни.

Педагогическая целесообразность. Занятия по данной программе помогут расширить и углубить знания о профессиях, связанных с питанием человека, приготовлению пищи, кондитерских изделий.

Актуальность программы заключается в том, что она направлена на решение проблем формирования жизненной компетентности в развитии учащихся с интеллектуальной недостаточностью, то есть способность нетипичной личности преодолевать настоящее и будущие трудности как самостоятельно, так и при помощи взрослого.

Практическая значимость — расширение кругозора, использование приобретаемых знаний в повседневной жизни, формирование и реализация творческих способностей, успешная социализация, а также развитие творческих способностей, проявление самостоятельности, индивидуальности, фантазии и получать, видеть результат своего творчества. У учащихся формируются навыки при приготовлении тортов, кексов, пирожных, конфет, печенках.

Адресат программы. Данная программа предназначена для детей с легкой умственной отсталостью в возрасте от 10—15 лет и их эстетического оформления.

Наполняемость групп: до 15 человек, группы разновозрастные.

Срок реализации программы составляет 1 год.

Трудоемкость программы составляет 72 часа.



*Психолого-педагогическая характеристика учащихся с легкой умственной отсталостью (интеллектуальными нарушениями).*

Умственная отсталость — это стойкое, выраженное недоразвитие познавательной деятельности вследствие диффузного (разлитого) органического поражения центральной нервной системы (ЦНС). Понятие «умственной отсталости» по степени интеллектуальной неполноценности применимо к разнообразной группе детей.

Развитие ребенка с легкой умственной отсталостью (интеллектуальными нарушениями), хотя и происходит на дефектной основе и характеризуется замедленностью, наличием отклонений от нормального развития, тем не менее, представляет собой поступательный процесс, приводящий к качественным изменениям в познавательную деятельность детей и их личностную сферу, что дает основания для оптимистического прогноза.

В структуре психики такого ребенка в первую очередь отмечается недоразвитие познавательных интересов и снижение познавательной активности, что обусловлено замедленностью темпа психических процессов, их слабой подвижностью и переключаемостью. При умственной отсталости страдают не только высшие психические функции, но и эмоции, воля, поведение, в некоторых случаях физическое развитие, хотя наиболее нарушенным является мышление, и прежде всего, способность к отвлечению и обобщению. Вместе с тем, Российская дефектология (как правопреемница советской) руководствуется теоретическим постулатом Л. С. Выготского о том, что своевременная педагогическая коррекция с учетом специфических особенностей каждого ребенка с умственной отсталостью (интеллектуальными нарушениями) «запускает» компенсаторные процессы, обеспечивающие реализацию их потенциальных возможностей.

Психологические особенности обучающихся с умственной отсталостью (интеллектуальными нарушениями) проявляются и в нарушении эмоциональной сферы. При легкой умственной отсталости эмоции в целом сохранены, однако они отличаются отсутствием оттенков переживаний, неустойчивостью и поверхностью. Отсутствуют или очень слабо выражены переживания, определяющие интерес и побуждение к познавательной деятельности, а также с большими затруднениями осуществляется воспитание высших психических чувств: нравственных и эстетических.

Волевая сфера учащихся с умственной отсталостью (интеллектуальными нарушениями) характеризуется слабостью собственных намерений и побуждений, большой внушаемостью. Своеобразие протекания психических процессов и особенности волевой сферы школьников с умственной отсталостью (интеллектуальными нарушениями) оказывают отрицательное влияние на характер их деятельности, в особенности произвольной, что выражается в недоразвитии мотивационной сферы, слабости побуждений, недостаточности инициативы. Вместе с тем, при проведении длительной, систематической и специально организованной работы, направленной на обучение этой группы школьников целеполаганию, планированию и контролю, им оказываются доступны разные виды деятельности: изобразительная и конструктивная деятельность, игра, в том числе дидактическая, ручной труд, а в старшем школьном возрасте и некоторые виды профильного труда. Следует отметить независимость и самостоятельность этой категории школьников в уходе за собой, благодаря овладению необходимыми социально-бытовыми навыками.

Нарушения высшей нервной деятельности, недоразвитие психических процессов и эмоционально-волевой сферы обуславливают формирование некоторых специфических особенностей личности обучающихся с умственной отсталостью (интеллектуальными нарушениями), проявляющиеся в примитивности интересов, потребностей и мотивов, что затрудняет формирование социально зрелых отношений со сверстниками и взрослыми. При этом специфическими особенностями межличностных отношений является: высокая конфликтность, сопровождаемая неадекватными поведенческими реакциями; слабая мотивированность на установление межличностных контактов и пр. Выстраивая психолого-педагогическое сопровождение психического развития детей с легкой умственной отсталостью (интеллектуальными нарушениями), следует опираться на положение, сформулированное Л. С. Выготским, о единстве закономерностей развития аномального и нормального ребенка, а так же решающей роли создания таких социальных условий его обучения и воспитания, которые обеспечивают успешное «вращение» его в культуру. В качестве таких условий выступает система коррекционных мероприятий в процессе специально организованного обучения, опирающегося на сохраненные стороны психики учащегося с умственной отсталостью, учитывающее зону ближайшего развития.



— Таким образом, педагогические условия, система дополнительного образования, созданные в школе, позволяют решать как задачи коррекционно-педагогической поддержки ребенка в образовательном процессе, так и вопросы его социализации, тесно связанные с развитием познавательной сферы и деятельности, соответствующей возрастным возможностям и способностям обучающегося.

*Цель программы:* создание активной мотивирующей среды, погружение учащегося в предметную сферу «Кондитерское дело», формирование познавательного интереса, что позволит ему в дальнейшем сделать осознанный выбор в направлении своей будущей профессии.

*Образовательные задачи:*

- познакомить учащихся с историей и особенностями приготовления кондитерских изделий: тортов, десертов, пирожных, кексов, выпечки, печенья, конфет;
  - познакомить учащихся с технологией приготовления кондитерских изделий: тортов, десертов, пирожных, кексов, выпечки, печенья, конфет;
  - познакомить учащихся с оборудованием, для приготовления кондитерских изделий;
  - познакомить с правилами сервировки «чайного стола».
- Коррекционно-развивающие задачи:*
- развивать творческие способности (фантазию, образное мышление);
  - развивать мелкую моторику в процессе приготовления кондитерских изделий;
  - развивать познавательную деятельность в процессе приготовления кондитерских изделий;
  - развивать практические умения работы по показу, по словесной инструкции, по схемам, по технологическим картам;
  - развивать эстетический вкус.

*Воспитательные задачи:*

- формировать бережное отношение к своему труду и труду товарищей;
- воспитывать самоконтроль и личную ответственность за результаты своего и общего труда;
- воспитывать личностные качества: терпение, аккуратность, усидчивость, трудолюбие;
- воспитывать взаимопомощь и взаимовыручку;
- формировать навыки самостоятельной работы;
- формировать навыки работы в мини-группах.

## **1. 2. Планируемые результаты освоения программы учащимися с умственной отсталостью**

В результате изучения программы учащиеся

Будут знать:

- историю и особенности приготовления кондитерских изделий: тортов, десертов, пирожных, кексов, выпечки, печенья, конфет;
- технологию приготовления кондитерских изделий: тортов, десертов, пирожных, кексов, выпечки, печенья, конфет;
- иметь представления о специальности «Кондитер»;
- иметь представление о том, какое оборудование используется для приготовления кондитерских изделий;
- как организовать рабочее место с соблюдением требований безопасности труда и правил пользования инструментами, приспособлениями, оборудованием;
- элементарные нормы СанПиН.

Будут уметь:

- планировать технологический процесс приготовления кондитерских изделий;
- выбирать инструменты, приспособления и оборудования для приготовления кондитерских изделий;
- выполнять технологические операции с использованием ручных инструментов, приспособлений;
- готовить кондитерское сырье к производству;
- изготавливать различные виды теста и изделия из него;
- изготавливать отделочные полуфабрикаты для пирожных и тортов;
- оформлять кондитерские изделия;
- опрятно содержать рабочую санитарную одежду;
- отвечать за результат своего труда;
- общаться при коллективном выполнении задания с учётом общности интересов и возможностей учащихся;
- соблюдать нормы и правила безопасности трудовой деятельности.

## **1. 3. Система оценки достижения учащимися планируемых результатов освоения программы**

Формы контроля и оценочные материалы служат для определения результативности освоения программы учащимися. Текущий контроль успеваемости проводится по окончании изучения каждой темы. Промежуточная аттестация проходит

в конце учебного года как среднее арифметическое результатов текущего контроля успеваемости.

Формы текущего контроля успеваемости:

- выполнение творческого задания;
- тестирование;
- опрос;
- выполнение практической работы;
- конкурс, выставки.

В целях определения сформированности планируемых результатов освоения учащимися программы проводится мониторинг, представленный в таблице 2.

Оценочные материалы представлены в приложении к программе.

Таблица 2  
**Мониторинг сформированности планируемых результатов освоения учащимися адаптированной дополнительной общеобразовательной программы «Сластена»**

№	Фамилия, имя учащегося	Практические умения работы по показу, по словесной инструкции			Практические умения работы по технологическим картам			Сформированность навыков самостоятельной работы			Работа в команде			Оценивание своей работы с указанием достоинств и недостатков					
		в	ср	н	в	ср	н	в	ср	н	в	ср	н	в	ср	н			

**Уровни сформированности планируемых результатов освоения учащимися адаптированной дополнительной общеобразовательной программы «Сластена»**

<b>Критерии оценки уровня сформированности навыков учащихся</b>	<b>Уровень</b>
Умение сформировано в достаточной степени для усвоения программы «Сластёна» Учащийся применяет его почти во всех необходимых для этого случаях, допуская лишь очень редкие ошибки, связанные с эмоциональными переживаниями или другими причинами	высокий
Умение сформировано частично. Учащийся редко применяет его самостоятельно, а чаще при целенаправленной помощи учителя	средний
Умение ещё не сформировано. Идёт процесс накопления опыта у учащегося для формирования данного умения.	низкий

Мониторинг предусматривает отслеживание уровня развития специальных навыков и умений, предусмотренных программой.

**Мониторинг развития специальных навыков и умений, предусмотренных адаптированной дополнительной общеразвивающей программой «Сластена»**

№	Фамилия, имя учащегося	Выбор инструментов, приспособлений и оборудования для приготовления кондитерских изделий			Изготовление различных видов теста и изделий из него			Изготовление и оформление тортов и пирожных			Планирование технологического процесса приготовления кондитерских изделий			Соблюдение норм и правил безопасности трудовой деятельности.		
		в	ср	н	в	ср	н	в	ср	н	в	ср	н	в	ср	н

**Тестовые и практические задания**

1. Какое тесто содержит в своём составе имбирь?  
 А) песочное  
 Б) блинное  
 В) пряничное
2. Почему нужно мыть куриное яйцо перед употреблением?
3. Используя технологическую карту, приготовьте изделие из теста.

4. Соедини линиями изображение и название кондитерского изделия:



Кейк-попс



Пирожное «Картошка»



Капкейк

5. Подпиши части миксера:

**КОНСТРУКЦИЯ**

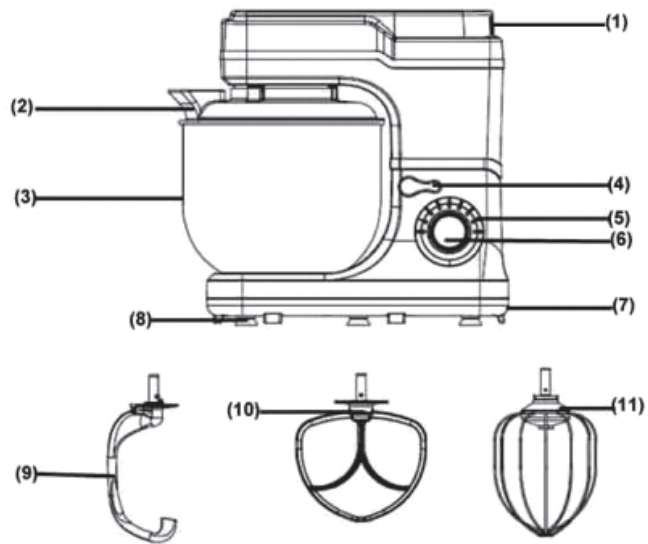

- |                            |                          |
|----------------------------|--------------------------|
| 1) Корпус                  | 7) Основание устройства  |
| 2) Крышка дежи             | 8) Ножки                 |
| 3) Дежа                    | 9) Крюк для теста        |
| 4) Рычаг подъема головки   | 10) Битер                |
| 5) Световой индикатор      | 11) Металлический венчик |
| 6) Переключатель скоростей |                          |

6. Определи какой кусок торта имеет шоколадный бисквит?  
Обведи правильный ответ.



**2. Содержательный раздел**  
**2. 1. Содержание программы**

№ п/п	Раздел	Краткая характеристика раздела.
1.	<b>Введение.</b>	Вводное занятие — знакомство с профессией кондитер. Знакомство с организацией рабочего места для проведения кондитерских работ. Классификация кондитерских изделий. Ознакомление с санитарно-гигиеническими правилами, нормами и техникой безопасности при выполнении кондитерских работ. Мониторинг начального уровня осведомленности теоретических знаний о кондитерском деле и уровня сформированности навыков работы по кондитерскому делу.
	Техника безопасности.	
	Входной контроль (мониторинг).	
2.	<b>Выпечка изделий из различных видов теста.</b>	Теоретическая часть — ознакомление с историей происхождения кондитерского изделия из теста, рецептурами различных видов теста, технологическими картами. Практическая часть — подготовка ингредиентов и замес теста согласно рецептурам, выпечка изделий из определённого вида теста согласно технологической карте. Оформление и декорирование изделия. Контроль — тестовое задание по каждой изученной теме, практическое задание (самостоятельное приготовление изделия из определённого вида теста).
	Изделия из песочного теста	
	Изделия из пряничного теста	
	Изделия из блинного теста	
	Изделия из слоёного теста	
	Закрепление материала по разделу	
3.	<b>Крема. Виды кремов. Изготовление кремов.</b>	Теоретическая часть — ознакомление с историей происхождения кремов, основными правилами их приготовления, видами кремов, рецептурами различных видов кремов, технологическими картами. Практическая часть — подготовка ингредиентов для крема согласно рецептуре, приготовление крема согласно технологической карте. Контроль — тестовое задание по каждой изученной теме, практическое задание (самостоятельное приготовление определённого вида крема)
	Масляный крем	
	Белковый крем	
	Сливочный крем	
	Сырно-творожный крем (крем-чиз)	
	Закрепление материала по разделу	

4.	<b>Изготовление и сборка бисквитно-кремовых изделий (торты, пирожные, десерты, муссы). Простое оформление.</b>	Теоретическая часть — ознакомление с историей происхождения бисквитно-кремовых изделий (торты, пирожные, десерты), основными правилами их приготовления и сборки, рецептурами, технологическими картами, кондитерским инструментом и оборудованием. Практическая часть — подготовка ингредиентов для приготовления бисквитно-кремового изделия согласно рецептуре, работа с кондитерским инструментом, приготовление бисквитно-кремового изделия согласно технологической карте. Изготовление нескольких видов бисквитно-кремовых изделий. Приготовление различных видов начинок. Сборка бисквитно-кремового изделия в кольцо и без него Простое оформление боковой и фронтальной поверхностей. Контроль — тестовое задание по каждой изученной теме, практическое задание (самостоятельное приготовление любого бисквитно-кремового изделия).
	Выпечка изделий из бисквитного теста двумя способами: в металлической форме и без неё	
	Изготовление начинки из фруктов и ягод	
	Изготовление шоколадно-сливочной начинки (ганаш)	
	Сборка торта в кольце	
	Сборка торта без кольца	
	Выравнивание фронтальной и боковой поверхности торта	
	Выпечка капкейков	
	Изготовление пирожного «Картошка»	
	Изготовление кейк-попсов	
Закрепление материала по разделу		



5.	<b>Оформление различных десертов, тортов, пирожных</b>	Теоретическая часть — ознакомление с основными правилами декорирования десертов, тортов и пирожных. Способы оформления торта. Виды декора- кремовый, декор из шоколада и мастики, готовый декор (ягоды, зефир, конфеты, мармелад).
6.	<b>Украшения для кондитерских изделий. Способы оформления тортов</b>	Практическая часть — оформление тортов и пирожных готовым декором (фрукты, ягоды, мармелад, конфеты, машмелоу). Оформление тортов кремовым декором, работа с кондитерскими насадками и кондитерским мешком. Приготовление мастики, окрашивание мастики. Лепка фигурок из мастики. Оформление тортов с помощью сахарной пасты и фигурок из мастики. Комбинированный декор.
	Оформление кремом с помощью кондитерского мешка	Контроль — тестовое задание по каждой изученной теме, практическое задание (самостоятельное оформление любого бисквитно-кремового изделия)
	Оформление фруктами, ягодами, готовыми кондитерскими изделиями (конфеты, драже, мармелад, машмелоу)	
	Фигурки из мастики. Оформление торта с использованием сахарной пасты.	
	Закрепление материала по разделу	
7.	<b>Итоговый мониторинг</b>	Творческий конкурс «Сластёна». Самостоятельное приготовление и оформление кондитерского изделия по выбору.

Все разделы программы содержат основные теоретические сведения и практические работы, при этом предполагается, что перед выполнением практической работы, обучающиеся должны освоить необходимый минимум теоретического материала.

### 3. Организационный раздел 3.1. Учебный план

№ п/п	Разделы, название темы	Всего часов			Формы аттестации / контроля
		Всего	Теория	Практика	
1.	Введение	2	2	—	Беседа
1.1	Техника безопасности. Вводный инструктаж.	1	1	—	
1.2	Входной контроль (мониторинг)	1	1	—	
2.	Выпечка изделий из различных видов теста.	20	4	16	Практическое задание (самостоятельное приготовление изделия из определённого вида теста)
2.1	Изделия из песочного теста	4	1	3	
2.2	Изделия из пряничного теста	6	1	5	
2.3	Изделия из блинного теста	4	1	3	
2.4	Изделия из слоёного теста	4	1	3	
2.5	Закрепление материала по разделу	2	—	2	
3.	Крема. Виды кремов. Изготовление кремов.	10	4	6	Практическое задание (самостоятельное приготовление крема)
3.1	Масляный крем	2	1	1	
3.2	Белковый крем	2	1	1	
3.3	Сливочный крем	2	1	1	
3.4	Сырно-творожный крем (крем-чиз)	2	1	1	
3.5	Закрепление материала по разделу	2	—	2	
4.	Изготовление и сборка бисквитно-кремовых изделий (торты, пирожные, десерты)	24	4	20	Практическое задание (самостоятельная сборка торта любым из способов)
4.1	Выпечка изделий из бисквитного теста двумя способами: в металлической форме и без неё	2	1	1	
4.2	Изготовление начинки из фруктов и ягод	2	1	1	
4.3	Изготовление шоколадно-сливочной начинки (ганаш)	2	1	1	
4.4	Сборка торта в кольце	2	—	2	
4.5	Сборка торта без кольца	2	—	2	

Окончание табл.

№ п/п	Разделы, название темы	Всего часов			Формы аттестации / контроля
		Всего	Теория	Практика	
4.6	Выравнивание фронтальной и боковой поверхности торта	4	1	3	
4.7	Выпечка капкейков	4	—	4	
4.8	Изготовление пирожного «Картошка»	2	—	2	
4.9	Изготовление кейк-попсов	2	—	2	
4.10	Закрепление материала по разделу	2	—	2	
5.	Оформление различных десертов, тортов, пирожных	12	3	9	Практическое задание (самостоятельное оформление торта любым из способов)
5.1	Украшения для кондитерских изделий. Способы оформления тортов	2	1	1	
5.2	Оформление кремом с помощью кондитерского мешка	2	1	1	
5.3	Оформление фруктами, ягодами, готовыми кондитерскими изделиями (конфеты, драже, мармелад, маршмеллоу)	1	—	1	
5.4	Фигурки из мастики. Оформление торта с использованием сахарной пасты.	5	1	4	
5.5	Закрепление материала по разделу	2	—	2	
6.	Итоговый мониторинг	4	—	4	Конкурс «Сладёна»
ИТОГО: 72 часа					

## 3.2. Система специальных условий реализации программы

### 3.2.1. Материально-техническое обеспечение

Уроки проводятся в кабинете, оснащенном основным набором мебели предметами и средствами обучения, бытовой техникой.

Описание материально-технической базы:

1. Доска аудиторная;
2. Компьютер;
3. Шкафы для хранения пособий, учебной литературы, санитарной одежды;
4. Бытовая техника: микроволновая печь; планетарный миксер; холодильник; электрическая плита; духовка; электрический чайник; тостер
5. Кухонный гарнитур: барная стойка; шкафы для хранения посуды и оборудования
6. Мойка для мытья посуды и рук;
7. Ученические столы и стулья;
8. Учительский стол
9. Инвентарь, инструменты (блендер, ручной миксер, скалки, сито, венчики, формы для выпечки, доски для теста и т. д.)
10. Дидактический материал, иллюстрации;
11. Посуда, столовые приборы;
12. Тортовницы; блюда для подачи изделий;
13. Набор необходимых продуктов;
14. Аптечка.

### 3.2.2. Программно-методические условия.

Процесс обучения основывается на общепедагогических принципах: концентричности; наглядности; доступности; систематичности и последовательности; прочности усвоения знаний; индивидуального подхода; максимальной самореализации с учётом индивидуальных способностей ребёнка; использование многообразных форм организации обучения; создание эмоционально значимых для детей ситуаций; уважение к результатам деятельности обучающихся в сочетании с требовательностью.

В основу программы положен концентрический принцип: одни и те же темы рассматриваются каждый год с усложнением по видам деятельности и способам выполнения

(в зависимости от имеющихся у обучающихся навыков, умений и потенциальных возможностей). Весь курс обучения представляет единую систему взаимосвязанных тем, которые постепенно усложняются. В тематическом планировании, которое разработано с учётом возможностей детей с ОВЗ, допускается варьирование и замена отдельных тем, количества часов по темам. Занятия направлены на практическую подготовку детей к самостоятельной жизни, на формирование у них знаний и умений, способствующих социальной адаптации, на повышение уровня их общего развития и воспитание ответственности, самостоятельности, умения работать в команде, взаимовыручки.

Используются следующие формы организации учебной деятельности:

- индивидуальная (обучающимся даются самостоятельные задания с учётом их возможности);
- фронтальная (работа в коллективе при объяснении нового материала или при отработке определённого технологического приёма);
- групповая (разделение на мини группы для выполнения определённой работы).

Также формами образовательного процесса являются: практико — ориентированные учебные занятия, творческие мастерские, образовательный туризм (экскурсии).

Продолжительность занятия: 40 минут, определяется педагогом индивидуально, с учетом психофизиологических особенностей обучающихся.

Развитие познавательных интересов осуществляется через: содержание обучения; стимулирование познавательного интереса многообразием приёмов занимательности (иллюстрацией, игрой, кроссвордами, задачами-шутками, занимательными упражнениями и т. д.); использование проблемно-поисковых методов работы.

Дидактические материалы: поурочные папки-копилки; инструкционно-технологические карты; информационный банк сообщений об истории происхождения изделий; конспекты занятий; фототека занятий и мероприятий; сборник рецептов мучных кондитерских и булочных изделий для предприятий общественного питания.

Организация и проведение учебного практического занятия включает следующие структурные элементы помимо основной части: инструктаж (вводный — проводится перед началом практической работы; текущий — проводится во время

практической работы; заключительный); динамические паузы у детей среднего школьного возраста.; подведение итогов, анализ и оценка работы (подведение итогов предусматривает рефлексию, коллективный анализ с помощью учителя); приведение в порядок рабочего места.

Обучение предполагает использование межпредметных связей: с математикой при проведении расчётных операций; с историей при изучении истории возникновения и характеристики кондитерских изделий; с искусством при оформлении кондитерских изделий.

Для определения усвоения изученного материала будут использоваться тесты, карточки задания, собеседования, творческие задания, конкурсы.

### *3.2.3. Информационные ресурсы*

1. <http://festival.1september.ru>
2. <http://www.schoolpress.ru>
3. <http://www.fipi.ru/>

## Юный журналист<sup>1</sup>: адаптированная дополнительная общеразвивающая программа социально-педагогической направленности

### 1. Целевой раздел

#### 1. 1. Пояснительная записка

В специальной (коррекционной) школе огромное значение уделяется социализации учащихся, раскрытию их творческих способностей. Для школьников важны не только знания, но и активность, инициативность, способность взаимодействовать с другими людьми и принимать решения в различных ситуациях, адаптироваться в современном мире. Дополнительная (адаптированная) общеобразовательная общеразвивающая программа, имеет социально-педагогическую направленность. Деятельность учащихся в рамках реализации данной программы направлена не только на совершенствование речевой, письменной деятельности и развитие творческих способностей ученика; воспитание потребности и умения работать в коллективе, создание коллективного продукта — «школьной газеты», имеющего значимость для других людей.

*Новизна программы* состоит в том, что она создает условия для продуктивной творческой деятельности учащихся с нарушениями интеллекта, поддерживает детские инициативы и способствует их осуществлению.

Программа реализует межпредметные связи с русским языком, чтением, историей, физкультурой, социально-бытовым ориентированием и другими дисциплинами.

*Актуальность* программы заключается в том, что она способствует социально-творческому развитию личности, социализации подростков, реализации дифференцированного обучения и развитию индивидуальных возможностей каждого ребёнка,

формированию нравственных качеств, развитию эстетических чувств, помогает адаптироваться в сложной обстановке современного мира, в последующем самоопределении.

*Педагогическая целесообразность.* Помогает развивать у учащихся способность чувствовать и понимать текст, его выразительные средства, развивать образное и логическое мышление, учит свободно и творчески мыслить. В процессе реализации данной программы появляется возможность в игровой, занимательной форме организовать речевую и письменную деятельность детей, вооружить их умением ясно, логично и образно выражать свои мысли. Также программа позволяет учащимся взаимодействовать друг с другом и вместе создавать общий социально-значимый продукт — школьную газету. Приложение к школьной газете «Профессионал», посвященный профориентации, знакомит школьников с актуальными для них специальностями.

*Отличительной особенностью* данной программы, является выпуск «Школьной газеты» — современное средство воспитания коллективного творчества, формирования активной гражданской позиции, а также средство повышения интереса к учебе и в целом ко всей школьной жизни. Блок, посвященный профессионально-ориентационной работе, позволяет учащимся самостоятельно знакомиться и знакомить своих сверстников с направлениями обучения после школы. Школьная газета открывает новые возможности для поддержки интереса ученика, как к индивидуальному творчеству, так и к коллективному. В процессе совместной деятельности по созданию газеты между учащимися разных классов устанавливаются отношения взаимопонимания и взаимодействия.

*Адресат программы.* Данная программа предназначена для детей с легкой умственной отсталостью, возраст 11—15 лет.

*Срок реализации* программы составляет 1 год.

*Трудоёмкость* программы составляет 36 часов.

### *Психолого-педагогическая характеристика обучающихся с легкой умственной отсталостью (интеллектуальными нарушениями)*

В психике детей с нарушениями интеллекта в первую очередь отмечается недоразвитие познавательных процессов и снижение познавательной активности. Они оказывают влияние на нарушения эмоциональной, волевой сферы учащихся, затрудняют выстраивание отношений со сверстниками и взрослыми.

<sup>1</sup> При подготовке материала использованы следующие материалы: Введение в журналистику : учеб.-метод. пособие / В. Л. Цвик ; МНЭПУ, Москва, 2000; *Виноградова А. Д.* Практикум по психологии умственно отсталого ребенка. М. : Просвещение, 1985; Основы журналистики в школе : учеб.-метод. курс. / Т. В. Коган. URL: <http://kovgantv.ru>; *Рубинштейн С. Я.* Психология умственно отсталого школьника. М., 1999; Теория и практика сочинений разных жанров : учеб.-метод. пособие / Т. А. Ладыженская, Т. С. Зеналова. М., Просвещение, 2008; Школа журналистики : учеб.-метод. пособие / А. Б. Венецкая. Магнитогорск, 2008.

Такие учащиеся не уверены в намерениях и побуждениях, легко поддаются влиянию, подвержены неадекватным поведенческим реакциям при установлении контакта с окружающими. Педагогу необходимо создавать условия для коммуникации и социальной адаптации обучающихся, мотивировать и поддерживать их инициативы.

Наряду с вышеперечисленными сложностями школьники испытывают трудности в речевом общении. Отклонения в речи занимают особое место среди различных проявлений аномального развития психики детей.

В коммуникативной функции речи оказываются дефектными все ее стороны: информационная, эмоционально-выразительная, регулятивная. Ученики затрудняются выразить в речи имеющиеся знания, ответить на вопросы, самостоятельно построить рассказ; испытывают большие затруднения в передаче в речи чувств, отношения.

Фонетические недостатки речи затрудняют овладение грамотой, способствуют возникновению речевой замкнутости, нерешительности, излишней застенчивости, неуверенности в своих силах.

Недоразвитие мотивационной стороны препятствует вступлению в речевое общение по собственной инициативе. Поэтому учитель постоянно стремится активизировать их общение, побудить к рассказу.

Овладение письменной речью вызывает сложности в понимании разницы между буквой и словом, переходе к письму по правилам. Трудны такие формы работы, как изложение, сочинение, составление деловых бумаг. Наиболее легким оказывается списывание.

Также у детей с нарушениями интеллекта неглубоко понимание читаемого текста. Учащиеся испытывают сложности в установлении смысловых связей, опускают их, упрощают или изменяют, затруднены анализ текста и выделение главной мысли, озаглавливание отдельных частей и текста в целом.

Данная программа направлена на развитие познавательной сферы и творческой деятельности учащихся, коммуникацию и адаптацию в коллективе сверстников, коррекцию недостатков речи (коммуникативных, фонетических, мотивационных, письменных, смысловых).

*Цель программы:* создание условий для интенсивной социальной адаптации обучающихся с нарушениями интеллекта, профессиональное ориентирование в мире доступных им профессий.

#### *Образовательные задачи:*

- познакомить учащихся с профессией журналиста и основными понятиями журналистики;
- познакомить со способами сбора информации и обучить первичным навыкам работы с информацией;
- изучить основные жанры журналистики (информация, заметка, статья, репортаж, интервью и т. д.);
- формировать общеучебные умения и навыки работы текстом, в том числе публицистическим.

#### *Коррекционно-развивающие задачи:*

- развивать и корректировать коммуникативно-речевые умения (первичные навыки ведения диалога, взаимодействия с другими людьми (источниками информации) при создании журналистских материалов);
- развивать творческие способности, воображение и фантазию учащихся;
- формировать познавательную активность учащихся;
- развивать навыки ориентирования и реагирования на события, поиск источников информации;
- предоставить учащимся возможности для «пробы пера» и творческой реализации на страницах школьной газеты.

#### *Воспитательные задачи:*

- воспитывать интерес к творческой деятельности;
- формировать навыки самостоятельной работы;
- формировать навыки работы в коллективе с целью создания общего продукта — выпусков газеты;
- формировать бережное отношение к своему труду и труду товарищей;
- развивать навыки самоконтроля и личной ответственности за результаты своего и общего труда;
- познакомить обучающихся с различными профессиями.

### **1. 2. Планируемые результаты освоения программы учащимися с умственной отсталостью**

В результате освоения практической части курса учащиеся будут уметь:

- различать газетные жанры;
- определять тему и идею текста, выделять героев;
- составлять простой план текста по алгоритму с помощью учителя;



- находить и отбирать нужную информацию (опрос, интервью, интернет; информация соответствует теме, качественные и соответствующие теме фото и изображения) с помощью учителя;
- писать новостные и другие информационные тексты по алгоритму с помощью учителя;
- планировать выпуск номера с помощью учителя, участвовать в обсуждениях, беседе группы;
- моделировать структуру газеты (рубрики, жанры) и работать с версткой номера в компьютерной программе (создание обложки и полос номера газеты: расположение текста, размещение фото, подписи) с помощью учителя;
- включаться в творческую деятельность под руководством учителя;
- кратко оценивать свою работу с указанием достоинств и недостатков.

*Главным результатом реализации программы является:*

- развитие коммуникативно-речевых, письменных умений обучающихся;
- умение работать по плану (алгоритму);
- умение работать в коллективе;
- проявлять себя в творческой работе;
- принимать участие в совместной продуктивной деятельности — создание школьной газеты «Перемена» и приложения «Профессионал»;
- участие в обсуждении, беседах;
- интерес к происходящему в школе.

### **1. 3. Система оценки достижения планируемых результатов освоения программы**

Формами текущего контроля успеваемости являются:

- работа в творческих практикумах;
- публикации в школьной газете «Перемена» и приложения «Профессионал»;
- верстка выпуска газеты;
- выпуск школьной газеты «Перемена» и приложения «Профессионал».

Школьная газета «Перемена» и приложение «Профессионал» выходят 1 раз в четверть. Газета представляет собой 4 полосы с постоянными рубриками «Новости», «Наши мероприя-

тия» и развлекательной рубрикой «Развлечемся». Приложение «Профессионал» также состоит из 4 полос с информацией для профориентации обучающихся. В газете и приложении представлены жанры новости, расширенной новости, репортажа, фоторепортажа, опроса и подборок развлекательной информации.

#### *Мониторинг освоения программы*

Мониторинг предусматривает отслеживания уровня развития специальных навыков и умений, предусмотренных программой.

№	Критерии	Выше среднего уровня	Средний уровень	Ниже среднего уровня
1	Различение газетных жанров	Самостоятельно выполняет работу.	Выполняет работу с незначительной помощью педагога.	Не может выполнить работу самостоятельно и с помощью.
2	Определение темы и идеи текста, выделение героев	Самостоятельно выполняет работу.	Выполняет работу с незначительной помощью педагога.	Не может выполнить работу самостоятельно и с помощью.
3	Составление простого плана текста по алгоритму	Самостоятельно выполняет работу.	Выполняет работу с незначительной помощью педагога.	Не может выполнить работу самостоятельно и с помощью.
4	Поиск и отбор нужной информации (опрос, интервью, Интернет; соответствует информация теме, качественные и соответствующие теме фото и изображения).	Самостоятельно выполняет работу.	Выполняет работу с незначительной помощью педагога.	Не может выполнить работу самостоятельно и с помощью.
5	Написание новостных и других информационных текстов по алгоритму	Самостоятельно выполняет работу.	Выполняет работу с незначительной помощью педагога.	Не может выполнить работу самостоятельно и с помощью.

Окончание табл.

№	Критерии	Выше среднего уровня	Средний уровень	Ниже среднего уровня
6	Планирование выпуска номера с помощью учителя, участие в обсуждениях, беседе группы	Активен, проявляет инициативу в работе	Выполняет работу с направляющей помощью педагога.	Неактивен, не проявляет инициативу самостоятельно и с помощью педагога.
7	Моделирование структуры газеты (рубрики, жанры) и работа с версткой номера в компьютерной программе (создание обложки и полос номера газеты: расположение текста, размещение фото, подписи) с помощью учителя	Активен, проявляет инициативу в работе	Выполняет работу с направляющей помощью педагога.	Неактивен, не проявляет инициативу самостоятельно и с помощью педагога.
8	Включение в творческую деятельность под руководством учителя	Активен, проявляет инициативу в работе	Выполняет работу с направляющей помощью педагога.	Неактивен, не проявляет инициативу самостоятельно и с помощью педагога.
9	Краткое оценивание своей работы с указанием достоинств и недостатков	Самостоятельно выполняет работу.	Выполняет работу с значительной помощью педагога.	Не может выполнить работу самостоятельно и с помощью.

### Примеры используемых оценочных материалов

#### Раздел: Редактирование

Формой контроля является написание и редактирование материалов в школьную газету, а также дополнительные задания — карточки.

#### «Логический ключ»

*Цель:* сформировать умение восстанавливать предложения в тексте.

Учащимся предлагается текст с пропущенными предложениями. Нужно восстановить эти предложения, чтоб текст получился логичный и связный (например, восстановить связь между причиной и следствием, хронологией сюжета).

#### «Продолжи».

*Цель:* сформировать умение продолжить текст, сохраняя его смысл и логику.

Учащимся необходимо продолжить текст. Можно предложить слова для справок.

#### Пингвинёнок

*На скале стоял маленький пингвинёнок и смотрел на море. У него ещё только выросли три пушинки на голове и коротенький хвостик. Он смотрел, как плавали, ныряли, купались взрослые пингвины. Долго он так стоял и наблюдал. Страшно ему прыгать море. Наконец он подошел к краю высокой скалы, закрыл глаза и...*

*Представьте себе историю пингвинёнка. Как вы думаете, что случилось с ним потом? Слова для справок: бросился в низ, нырнул, вынырнул, закружился на месте, вскарабкался на камни, высох, горд, рад, искупался.*

#### Раздел: Макет газеты

Формой контроля является работа в приложении для печатной продукции Microsoft Publisher: размещение текста и фото в макете, редактирование текста и фото, работа с дизайном полос.

№	Фамилия ИМ ч-ся	Различные газетных жанров	в	н	н	
			в	н	н	
		Определение темы и идеи текста, выделение героев	в	н	н	
			в	н	н	
		Составление простого плана текста по алгоритму	в	н	н	
			в	н	н	
		Написание новостных и других информационных текстов по алгоритму	в	н	н	
			в	н	н	
		Планирование выпуска номера с помощью учителя, участие в обсуждениях, беседе группы	в	н	н	
			в	н	н	
		Моделирование и работа с версткой номера в комп. программе с помощью учителя	в	н	н	
			в	н	н	
		Включение в творческую деятельность под руководством учителя	в	н	н	
			в	н	н	
		Краткое опенивание своей работы с указанием достоинств и недостатков	в	н	н	
			в	н	н	

### Раздел: Издание выпуска школьной газеты

Формой контроля является издание готового продукта коллективной работы — выпуска школьной газеты, обсуждение полученного результата.

Беседа с обсуждением:

1. Все ли запланированные материалы у нас получилось в итоге?

2. Что получилось? Что не получилось? Какие выводы можем сделать?

Результативность работы объединения «Перемена»

Выпуск газеты	Дата	Участники	Результат

### 2. Содержательный раздел

Особенностью методики проведения занятий является соединение теоретической и творческой, практической частей. Больше времени занимают практические занятия. Разделы программы соответствуют жанрам журналистики и этапам создания журналистского материала. Так как порядок работы объединения напрямую зависит от информационных поводов (мероприятий и событий в жизни МБОУ «С(К)ОШ № 60»), то ознакомление с разделами программы, а значит и жанрами журналистики проходит систематически и циклично, с возвращением к изученной теме и дополнением ее новыми аспектами. Содержание программы распространяется на занятия по подготовке основного выпуска газеты «Перемена» и занятия профессионально-ориентационный модуля по подготовке приложения к школьной газете «Профессионал».

**Раздел 1. Вводное занятие (1 час).** Беседа. Знакомство обучающихся с особенностями творческого объединения, расписанием занятий. Требования к поведению учащихся во время занятия. Соблюдение правил по технике безопасности. Введение в журналистику. Знакомство с типами СМИ: печать, радио, телевидение, Интернет-СМИ. Газета. Школьная газета «Перемена» и приложение «Профессионал». Редакция.

**Раздел 2. Планирование выпуска газеты «Перемена» и приложения «Профессионал» (4 часа — в начале каждой четверти).** Редакция. Планёрка. Обсуждение нового номера газеты. Планирование выпуска газеты «Перемена» и приложения «Профессионал», распределение материалов между членами редакции.

**Раздел 3. Информация. Сбор информации. Проверка (4 часа).**

Источники информации. Сбор информации. Игра с Толковым словарем «Собери текст». Практическое задание. Обработка информации. Проверка. Виды проверок (по источникам информации). Игра «Глухой телефон».

**Раздел 4. Жанры. Новость. Расширенная новость. Репортаж. Интервью (6 ч.).** Знакомство с информационными жанрами журналистики. Жанр новости, расширенной новости. Многозначность слова «новость». Структура новости. Технология написания новости. Технология «Пирамиды» и «5 вопросов». Жанр репортажа. Особенности жанра репортажа: метод наблюдения, эффект присутствия. Технология написания репортажа. Технология расширения «5 вопросов» и «Пирамиды». Интервью как источник информации. Интервью как жанр. Практическая работа. Написание новости, репортажа, интервью в газету «Перемена» (приложение «Профессионал»). Ролевые игры.

**Раздел 5. Заголовок (2 ч.).** Виды заголовков. Практическая работа. Игра «Всадник без головы».

**Раздел 6. Редактирование (5 ч.).** Практическое задание. Сбор информации для новости в газету. Проверка информации. Написание новости по алгоритму. Набор текста новости. Редактирование. Игра «Назови другим словом». Игра «Перевертыши».

**Раздел 7. Фото (2 ч.).** Фото как привлечение внимания к тексту. Фото как подтверждение информации в тексте. Практическая работа. Создание динамики события с помощью фотографии (рассказ в картинках). Подписи к фото.

**Раздел 8. Рубрика «Развлекаемся» (5 ч.).** Определение целей и задач рубрики «Развлекаемся». Поиск тематических развлекательных материалов в Интернете (загадки, ребусы, кроссворды). Подводка. Написание подводки к материалам. Практическая работа.

**Раздел 9. Макет газеты (3 ч.).** Макет. Обложка, полоса, разворот. Рубрики. Оформление полосы. Текст, картинка, «воздух». Программа Microsoft Publisher. Оформление рубрики «Развлекаемся» в программе Microsoft Publisher.

**Раздел 10. Издание выпуска школьной газеты «Перемена» приложения «Профессионал» (4 часа — в конце каждой четверти).** Сбор редакции. Планёрка. Разбор номера участниками редакции. Обсуждение материалов. Планы на следующий выпуск.

### 3. Организационный раздел

#### 3.1. Учебный план

№	Разделы, название темы	Количество часов			Формы аттестации / контроля
		Всего	Теория	Практика	
1	Вводное занятие	1	0,5	0,5	Беседа
2	Планирование выпуска газеты «Перемена», «Профессионал»	4	0,5	3,5	Беседа
3	Информация. Сбор информации.	4	0,5	3,5	Практическое задание
4	Жанры. Новость. Расширенная новость. Репортаж. Интервью	6	1	5	Творческий практикум, контроль
5	Заголовок	2	0,5	1,5	Практическое задание
6	Редактирование	5	1	4	Практическое задание, контроль
7	Фото	2	0,5	1,5	Практическое задание
8	Рубрика «Развлекаемся»	5	0,5	4,5	Практическое задание
9	Макет газеты	3	0,5	2,5	Верстка, контроль
10	Издание выпуска школьной газеты «Перемена», «Профессионал»	4	—	4	Практика по созданию выпуска, контроль
Всего часов		36	6	30	

#### 3.2. Система специальных условий реализации программы

##### 3.2.1. Материально-техническое обеспечение

Перечень оборудования учебного кабинета: классная доска, столы и стулья для учащихся и педагога, шкафы и стеллажи для хранения дидактических пособий и учебных материалов.

Перечень технических средств обучения: ноутбук, мультимедиа-проектор, принтер.

Перечень материалов, необходимых для занятий: бумага, шариковые ручки, карандаши, ластик.

### 3.2.2. Программно-методические условия.

В процессе реализации занятий используются различные формы занятий: традиционные, комбинированные и практические занятия, беседы, игры и другие. Процесс обучения учащихся основывается на общепедагогических принципах:

- активности;
- единства теории и практики;
- наглядности;
- доступности;
- систематичности;
- прочности усвоения знаний;
- индивидуального подхода;
- максимальной самореализации с учётом индивидуальных психофизиологических особенностях ребёнка.

Методы, в основе которых лежит способ организации занятия:

- словесный (устное изложение, беседа, рассказ и т. д.);
- наглядный (показ мультимедийных материалов, иллюстраций, наблюдение, показ (выполнение педагогом), работа по образцу и др.);
- практический (выполнение работ по плану, схемам и др.).

Методы, в основе которых лежит уровень деятельности детей:

- объяснительно-иллюстративный (учащиеся воспринимают и усваивают готовую информацию);
- репродуктивный (учащиеся воспроизводят полученные знания и освоенные способы деятельности);
- частично-поисковый (участие детей в коллективном поиске, решение поставленной задачи совместно с педагогом);
- исследовательский (самостоятельная работа учащихся).

Методы, в основе которых лежит форма организации деятельности учащихся на занятиях:

- фронтальный (одновременная работа со всеми учащимися);
- индивидуально-фронтальный (чередование индивидуальных и фронтальных форм работы);
- групповой (организация работы в группах);
- индивидуальный (индивидуальное выполнение заданий, решение проблем).

При проведении творческих занятий учитываются следующие условия:

- соответствие содержания и методов занятий;
- осмысление и выполнение учащимися словесной инструкции;
- формирование и развитие эмоциональной сферы;
- системный подход к реализации коррекционных задач: коррекция недостатков в установлении последовательности и связи событий, причинной зависимости явлений, коррекция недостатков образного восприятия, активизация словаря учащихся, коррекция словесной системы мышления.

Формы проведения занятий: групповая с ярко выраженным индивидуальным подходом, наполняемость группы до 15 человек.

Продолжительность занятий: 40 минут, один раз в неделю (с учётом индивидуальных психофизиологических особенностей учащихся).

Используемые образовательные технологии: игровые<sup>1</sup>,

#### <sup>1</sup> Дидактические игры

**Цель** проведения игр, тренингов и упражнений на занятиях: обучение приёмам работы, необходимым в профессии журналиста.

#### **Задачи:**

- знакомить с различными способами выполнения журналистских (редакционных) заданий, учить работать как самостоятельно с помощью учителя, так и в команде (редакции);
- развивать образное мышление, логику, творческое мышление, память, кругозор;
- воспитывать точность и аккуратность при передаче информации, желание работать над собой.

Этап сбора информации, проверка информации

#### **«Собери информацию по крупницам»**

**Цель:** научить собирать информацию и преобразовывать ее в логичный связный текст

Участники собирают части текста на записках, оставленных в разных местах учебного класса, а после составляют из этих частей текст.

#### **«Собери текст»**

**Цель:** показать один из методов сбора достоверной информации — метод работы с документами; познакомить с работой со словарём как способом проверки и определения значения слов.

Участники по схеме (страница, номер слова по порядку) находят нужные слова и составляют из них предложения (текст).

#### **«Восстанови события»**

**Цель:** показать необходимость проверки информации

Участники восстанавливают пропущенные части текста по книге с данным материалом.



#### «Глухой телефон»

*Цель:* показать необходимость проверки информации

Ведущий шепчет слово первому участнику. Тот шепотом передает то, что услышал следующему игроку. И так до последнего участника.

#### «Журналист и очевидцы»

*Цель:* показать один из методов сбора информации — метод интервью; формировать навык добычи информации у интервьюируемого; преодоление психологического барьера, связанного со сменой ролей.

Ситуация: игрокам необходимо узнать информацию о загадочном событии. Очевидцев события играет ведущий. Игрокам с помощью интервью (систему вопросов) необходимо выяснить все детали события.

#### «Интересное интервью»

*Цель:* показать один из методов сбора информации — метод интервью; формировать навык постановки вопросов и получение информации от интервьюируемого.

Игроки работают в парах, в которой один — задает вопросы, другой — отвечает на них. Интервьюируемому необходимо получить ответы на все свои вопросы (интервью на определенную тематику: любимое увлечение, любимое блюдо и т. п.)

Этап написания, редактирования

#### «Пиши правильно»

*Цель:* сформировать умение нахождения и исправления ошибок в тексте.

Учащимся предлагается текст с ошибками (речевыми, лексическими), которые следует исправить.

#### «Замена»

*Цель:* сформировать умение предотвращать повторения в тексте с помощью работы с синонимами

Учащимся предлагается текст, в котором требуется заменить повторяющиеся слова.

*Например:* *Слова повторяющиеся слова синонимами.*

*Слышится легкий запах далекого костра. Легкий ветерок колышет листья деревьев. Легкий вечерний туман сгустился над полем. Вокруг царит легкий полумрак долгого июньского вечера. Легкую грусть навеивает этот пейзаж.*

#### «Вот — синоним, вот — антоним»

*Цель:* сформировать умение подбирать ряды синонимов и антонимов.

Учащимся предлагается слова, к которым следует подобрать синонимы и антонимы. Например, слово **красивый**. Синонимы: прекрасный, великолепный, шикарный, ослепительный, бесподобный и т.д. Антонимы: ужасный, безобразный, страшный, некрасивый, неприятный. Завести специальные словарики синонимов и антонимов. Их полезность ученики оценят при написании газетных статей.

#### «Стоп-кадр».

*Цель:* научить выделять главное в картинке и выносить это в подпись к ней.

Учащиеся к любой иллюстрации из журнала, газеты или просто фотографии делают несколько подписей из одного-трех слов или словосочетания (как заголовок).

лично-ориентированного обучения, игры-тренинги, творческие практикумы, индивидуальные задания, беседы.

Используемые формы и методы формируют положительное отношение к трудовому процессу, а также способствуют эффективному развитию психических процессов и познавательных способностей.

Дидактические материалы: газеты, журналы, схемы, карточки, настольные игры, презентации, информационные сайты.

#### *Алгоритм учебного занятия:*

- 1) воспитательный момент (правила хорошего тона, этикет);
- 2) организация рабочего места;
- 3) повторение пройденного материала;
- 4) организация и проведение занятия (включает следующие структурные элементы:
  - инструктажи: вводный — проводится перед началом практической работы, текущий — во время выполнения практической работы, заключительный;
  - практическая работа;
  - физкультминутки;
  - подведение итогов, анализ, оценка работ;
  - приведение в порядок рабочего места.

#### *3.2.3. Информационные ресурсы.*

- Сайт ОТВ Челябинск <https://www.1obl.ru/tv>.
- Сайт сетевого издания «Хорошие новости» <https://hornews.com>.
- Сайт школьного медиахолдинга PROнас <https://xn--80azcdfj.xn--80asehdb>.
- Сайт МБОУ С(К)ОШ № 60 г. Челябинска <http://mbkou60.ru>.
- Сайт Яндекс.Изображения <https://yandex.ru/images>.

Учебно-методическое издание

Составители: *А. В. Ильина, И. М. Чернова, Р. Ф. Анискина,  
О. С. Герасимова, Н. И. Ноздрина*

**Формирование жизненных компетенций у обучающихся  
с умственной отсталостью средствами адаптированных  
дополнительных общеразвивающих программ**

*Сборник адаптированных дополнительных общеразвивающих программ*

Редактор: *А. В. Ильина*

Верстка *В. Б. Феркель*

Подписано в печать 12.10.2020 г.  
Формат 60×84/16. Усл. печ. л. 3,49.  
Бумага Гознак.  
Тираж 100 экз.  
Заказ № 122.

Издательство «Библиотека А. Миллера»  
454091. г. Челябинск, ул. Свободы, 159.

Отпечатано в ООО «Фотохудожник»  
454091. г. Челябинск, ул. Свободы, 155/1.